



# MEJORAMIENTO MÓDULO 1

## ARTES VISUALES

### PRIMERO BÁSICO



**Nombres:** \_\_\_\_\_ **Apellidos:** \_\_\_\_\_

**Fecha:** \_\_\_\_\_

**SERIE I:** Escribe en los espacios en blanco la palabra que corresponde a la definición.

1. \_\_\_\_\_ es el arte de representar las formas con belleza, expresada con diferentes materiales.
2. La Pintura, Escultura y Arquitectura son las divisiones de las \_\_\_\_\_.
3. El dibujo \_\_\_\_\_ por lo general se realiza a mano alzada, aunque también pueden usarse instrumentos. Este tipo de dibujo, puede ser detallado, o solamente llegar a la etapa de boceto.
4. El \_\_\_\_\_ puede ser técnico y artístico.
5. Una \_\_\_\_\_ es la culminación de la creatividad humana al poner en práctica las técnicas adecuadas.
6. Podemos definir las Artes \_\_\_\_\_ como la expresión de los sentimientos o ideas humanas a través de la actividad creadora, ya sea pictórica o escultural utilizando para ello diferentes tipos de materiales y medios de expresión.
7. \_\_\_\_\_ es la rama de las Artes Plásticas, que se expresa por medio del manejo de espacios en cualquier tipo de construcción.
8. \_\_\_\_\_ es la teoría de la belleza y la armonía que existe en una obra o diseño.

9. \_\_\_\_\_ son instrumentos de dibujo que tienen un ángulo perfectamente recto.
10. La forma posee las siguientes características: \_\_\_\_\_, \_\_\_\_\_ y \_\_\_\_\_.

**SERIE II:** Escribe la palabra que falta en los espacios que aparecen a continuación

1. La \_\_\_\_\_ es el elemento fundamental en cualquier composición o manifestación gráfica.
2. La técnica de salpicar pintura con un cepillo para hacer efecto de punteado se llama \_\_\_\_\_.
3. El \_\_\_\_\_ puede definirse como la expresión gráfica más diminuta que puede realizarse sobre un plano con un objeto con punta.
4. El \_\_\_\_\_ es la superficie donde trabajamos, ya sea el papel o cualquier otro material.
5. \_\_\_\_\_ es aquella que se traza a mano alzada.
6. La \_\_\_\_\_ es el elemento fundamental en cualquier composición o manifestación gráfica.
7. La \_\_\_\_\_, puede definirse como un punto en movimiento que constantemente se desplaza en un mismo sentido, pero cambiando de dirección.
8. \_\_\_\_\_ que se encuentra exactamente sobre el horizonte sin formar ningún ángulo con él.
9. Por medio de la combinación de líneas, (rectas o curvas) podemos representar todas nuestras ideas y producir en otras personas diferentes sensaciones y sentimientos. A esta propiedad se le conoce como \_\_\_\_\_
10. El valor expresivo de la \_\_\_\_\_ es uno de los recursos más importantes para expresar movimiento.

**SERIE III:** Realiza lo que se te indica en cada inciso

Instrucciones:

Usando tu tablero y los instrumentos indicados, dibuja sobre la hoja el modelo que está a continuación. Debes dibujarlo idéntico sólo que girándolo a  $45^\circ$  y usando una regla que tenga medidas para marcar los puntos que se indican. Como puedes observar, el patrón que aparece en la hoja está sobre el plano horizontal. No tienes que hacer la sombra del volumen.

Material necesario

- Regla "T"
- Escuadras  $45^\circ$  y  $30^\circ - 60^\circ$
- Lápiz "F", "H", "2H"
- Masking tape

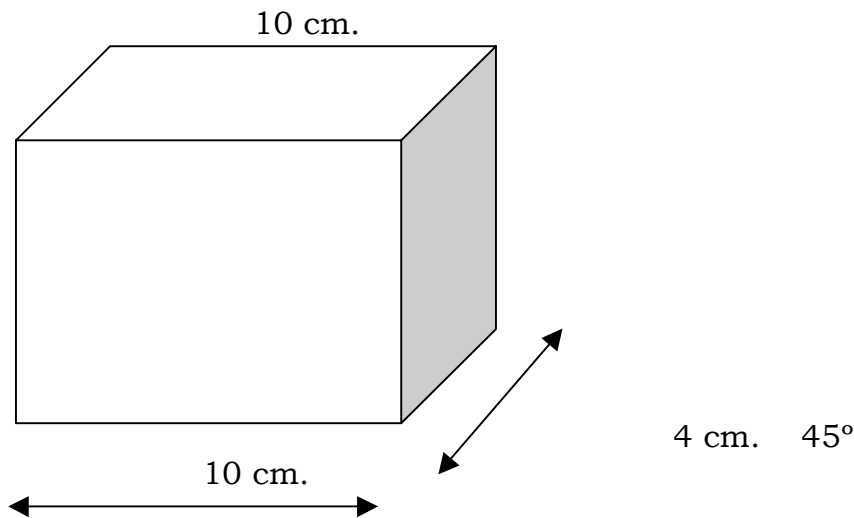

Materiales necesarios:

lápices

borrador

1. En el espacio de abajo copia la figura que aparece a continuación. Usa las diferentes calidades de lápices como aprendiste.

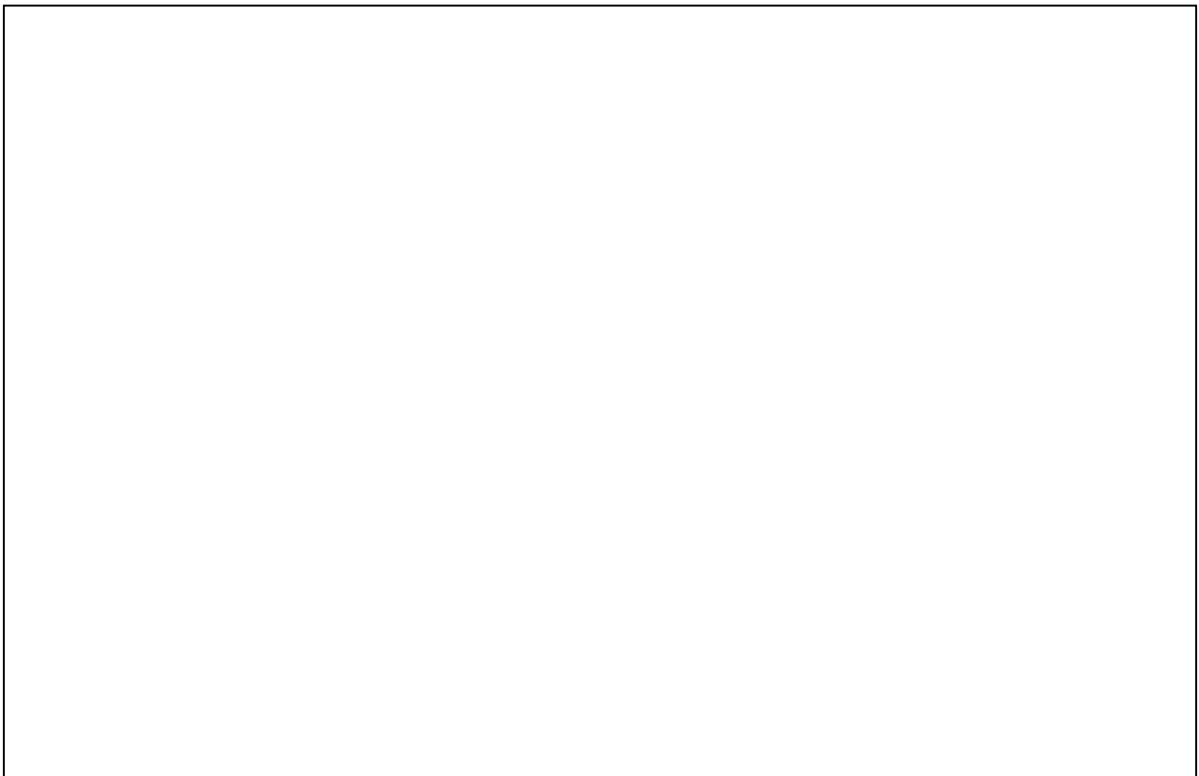
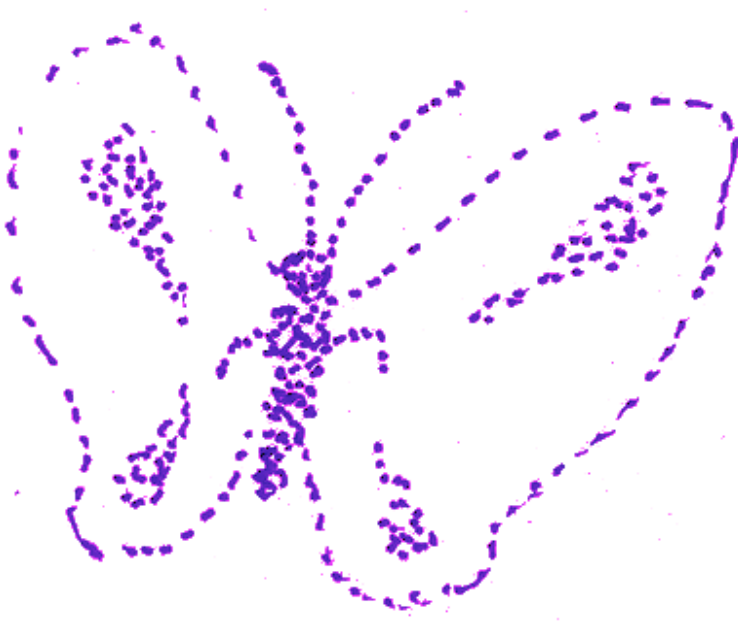

2. Usando tu tablero e instrumentos copia la siguiente figura (en la parte posterior de la hoja) e identifica cada tipo de línea. Mide las líneas para encontrar la proporción aproximada. Observa bien.

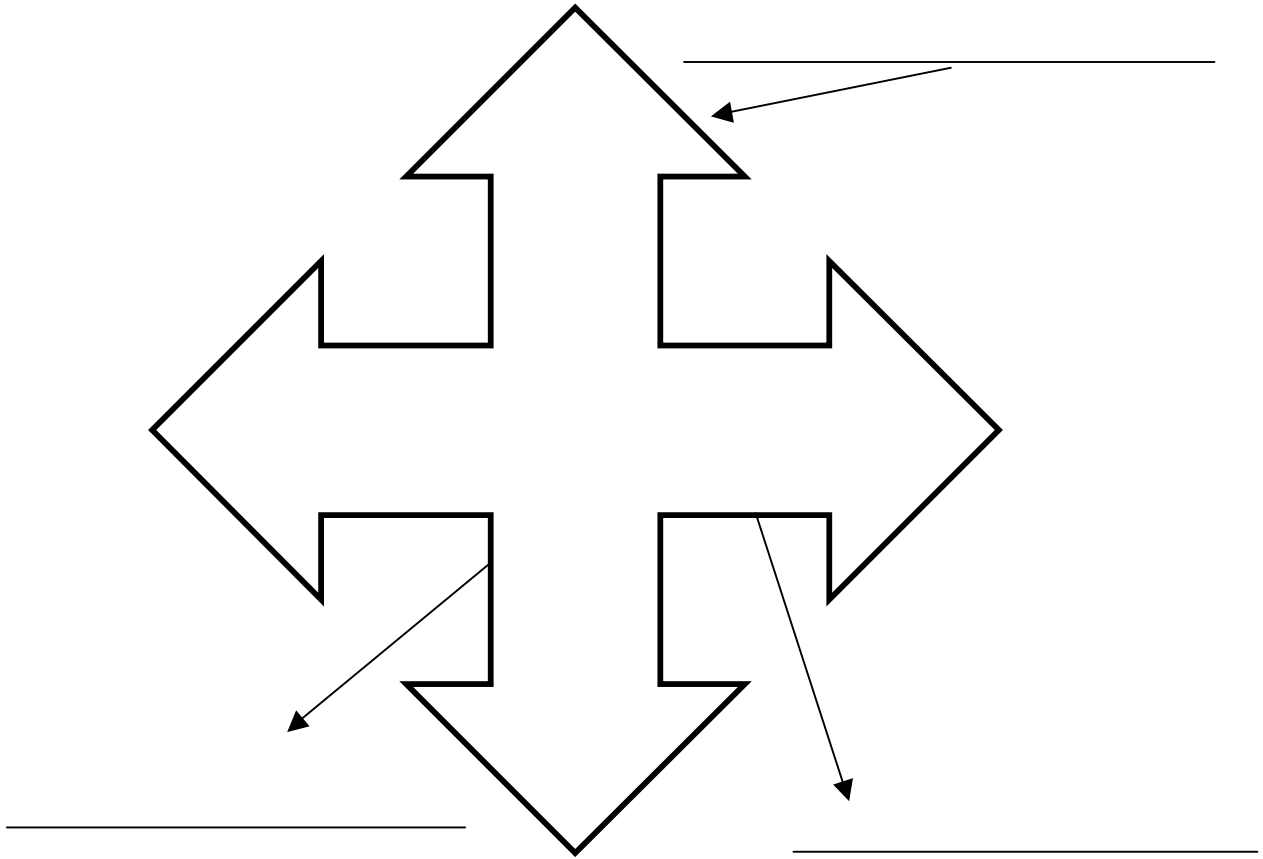

# Unidad 1

## Ejercicio #1

### Instrucciones:

Investigo el nombre de tres pintores y tres escultores más famosos de mi país, y los tres edificios que más me gustan.

pintores
1. _____
_____
2. _____
_____
3. _____
_____

escultores
1. _____
_____
2. _____
_____
3. _____
_____

edificios
1. _____
_____
2. _____
_____
3. _____
_____

## Ejercicio #2

### Instrucciones:

Recorto con mis manos y pego papel de revistas para cubrir la superficie de cada una de las partes del dibujo. Uso mi ingenio para ello.

Trato que los colores correspondan al color del elemento que voy a trabajar (por ejemplo, si se trata de uvas uso verde o morado). No importa que el papel tenga letras u otros dibujos.

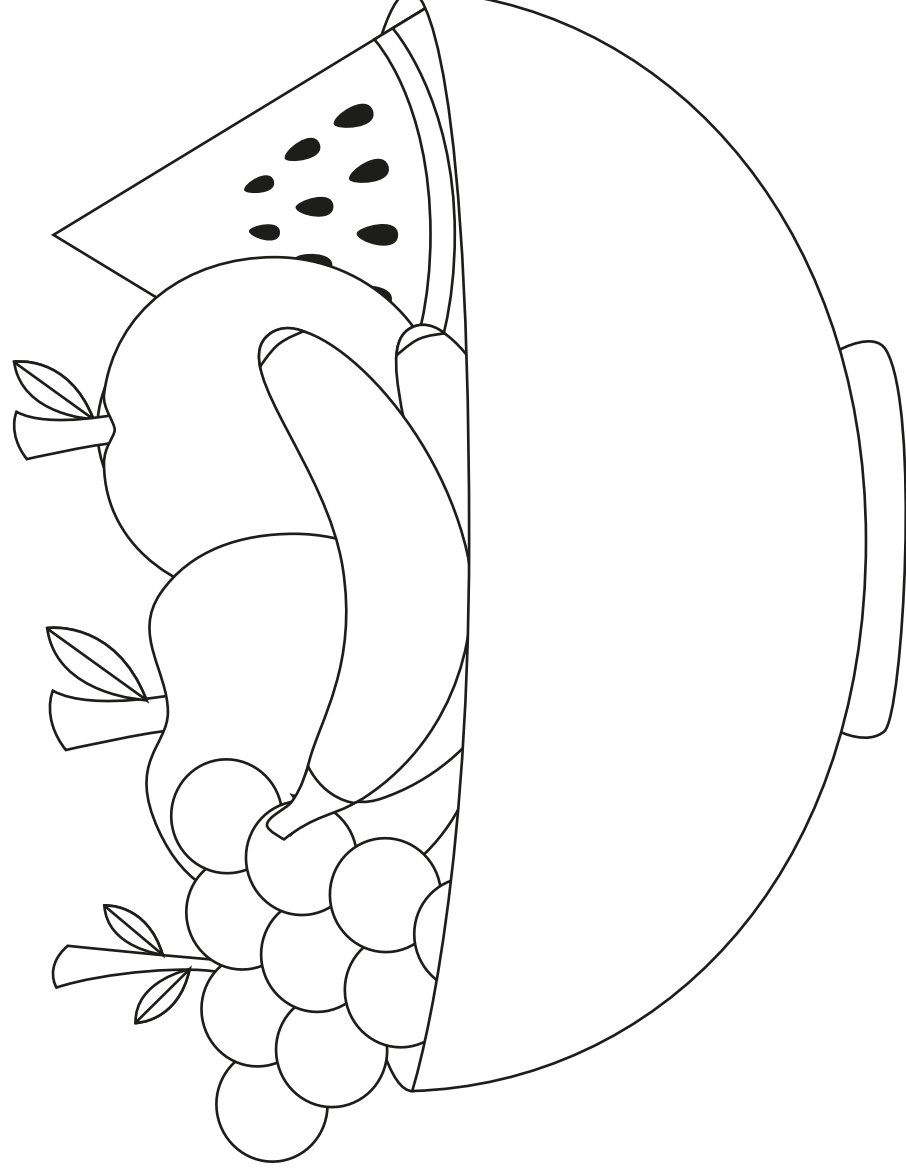

# Unidad 1

## Ejercicio #6

### Instrucciones:

- Realizo un dibujo utilizando dos lápices con diferente numeración. Puedo elegir para dibujar útiles de estudio, escritorio, silla, etc.

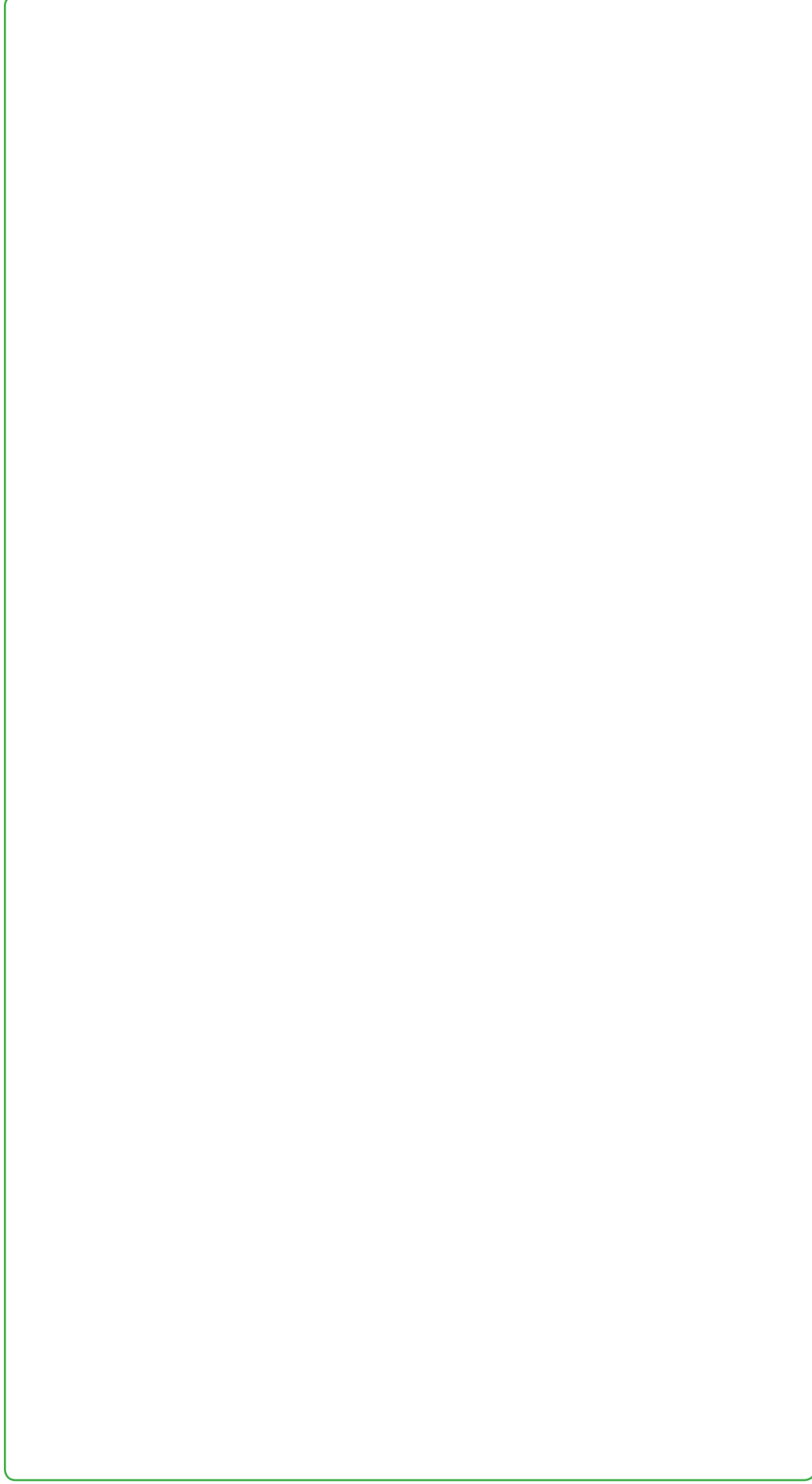



### Ejercicios #7

- Coloreo las figuras y escribo en la parte inferior si son figuras planas o volúmenes.

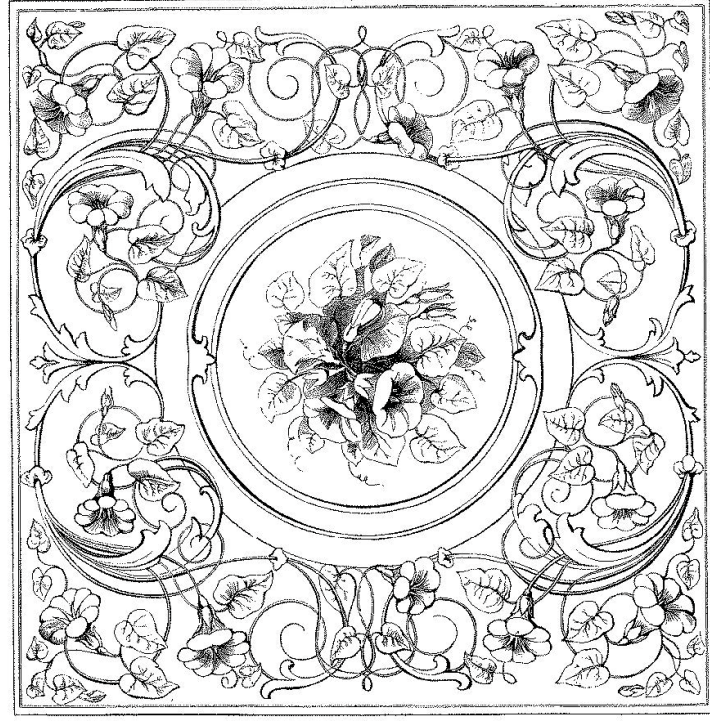

---

# Unidad 1

## Ejercicio #8

### Instrucciones:

Copio los paisajes de la lección 8 del libro de texto. Recuerdo lo relacionado con el encuadre y al área muerta.  
Hago un bonito trabajo.

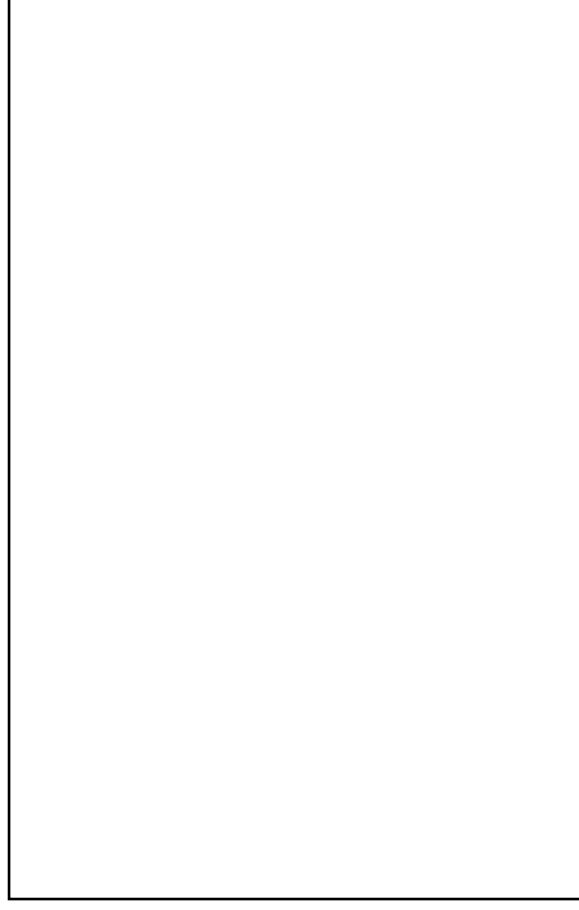
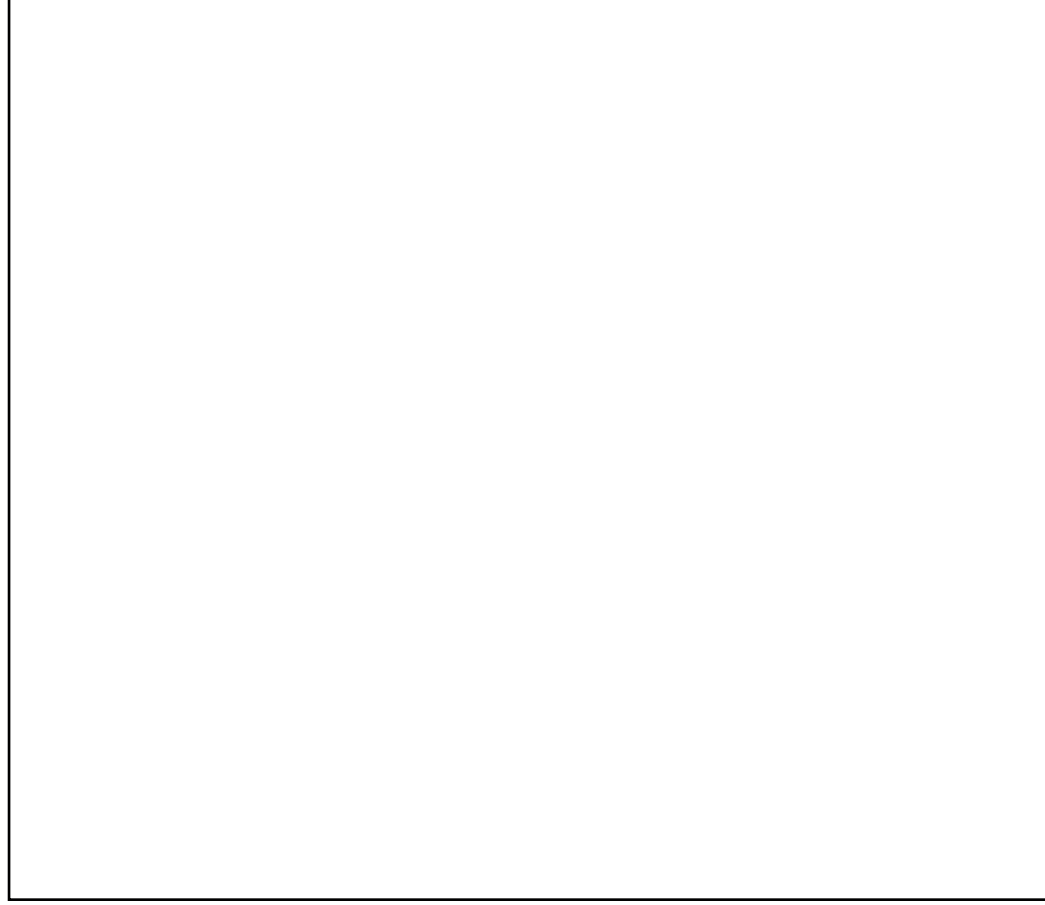

### Ejercicio #1

#### Instrucciones:

Copio los ejemplos utilizando la técnica de punteado con lápiz, procurando que quede lo más exacto posible.

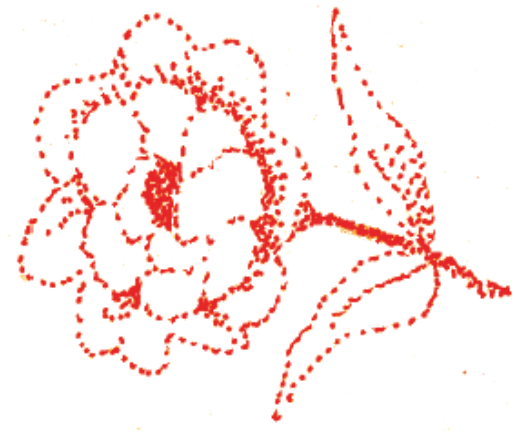
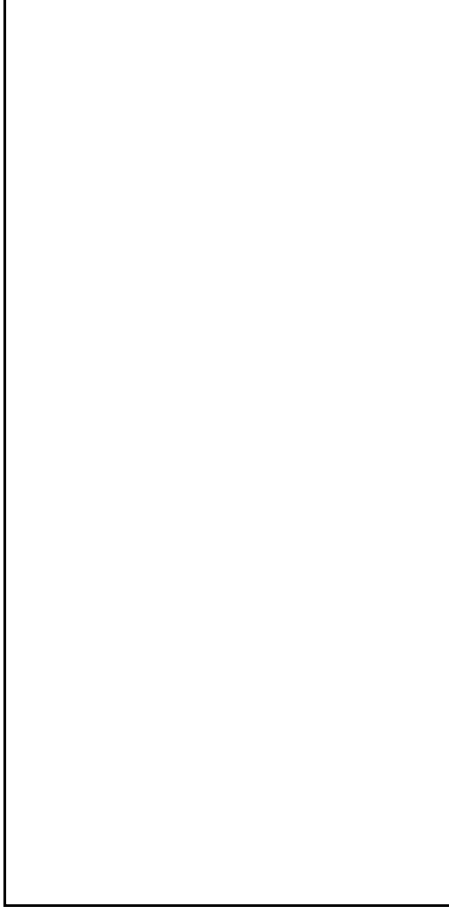

## Ejercicio #4

### Instrucciones:

Copio el siguiente dibujo tratando de hacerlo en la forma más exacta posible. Hago énfasis en la línea plástica. Uso lápiz, marcadores, lápices de colores o pinceles y témpera (acuarelas o pinturas VINCI) negra.

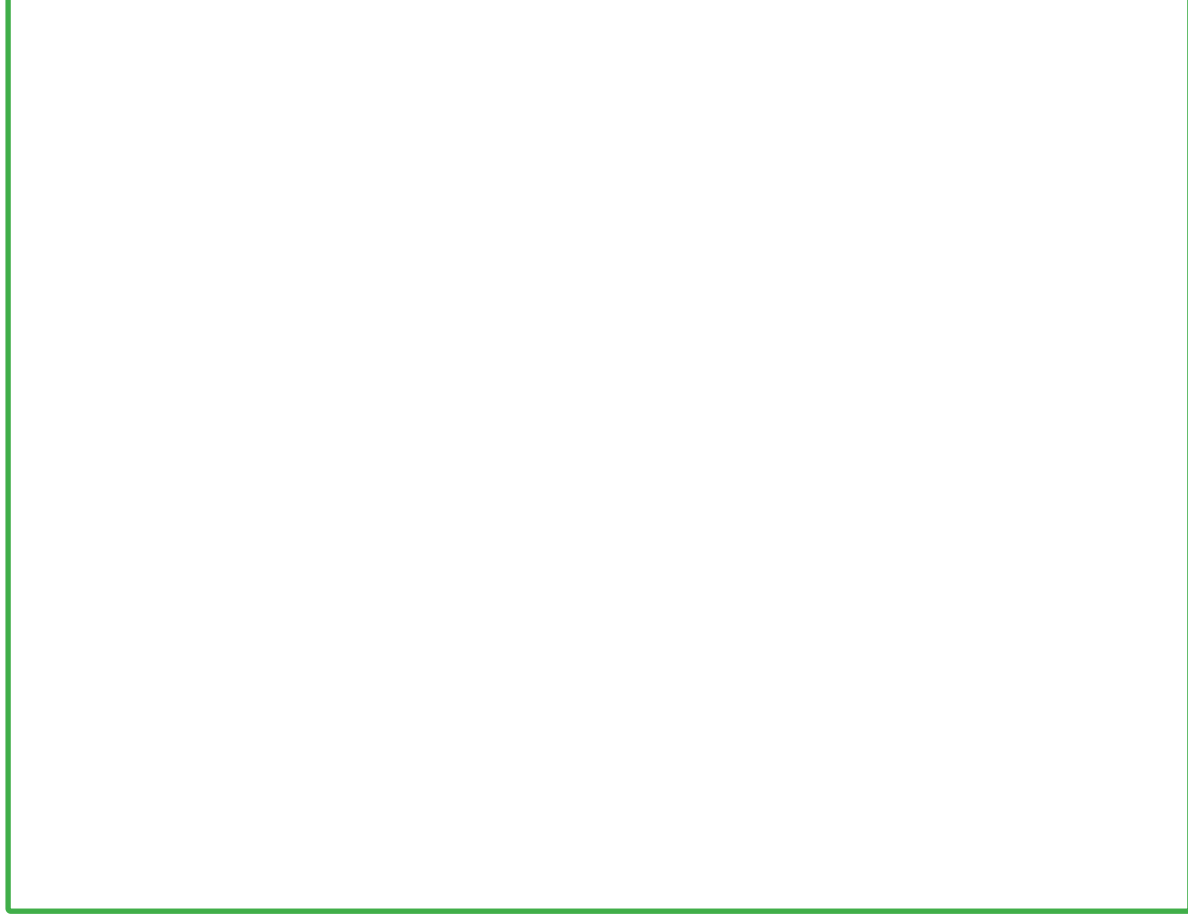

## Ejercicio #5

### Instrucciones:

Dibujo en los espacios las relaciones entre líneas.

#### Líneas horizontales y divergentes

#### Mezclo líneas curvas y paralelas para crear diseños

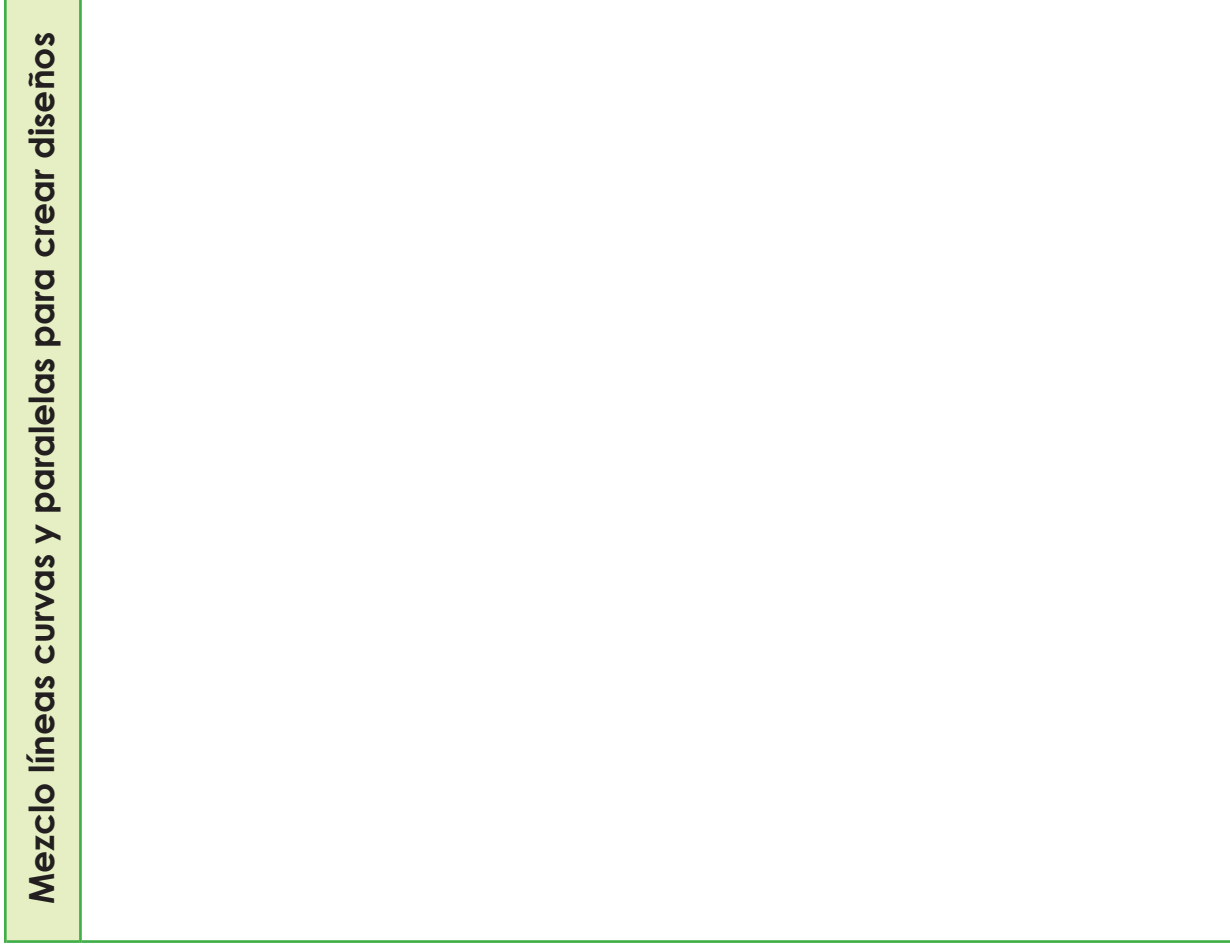
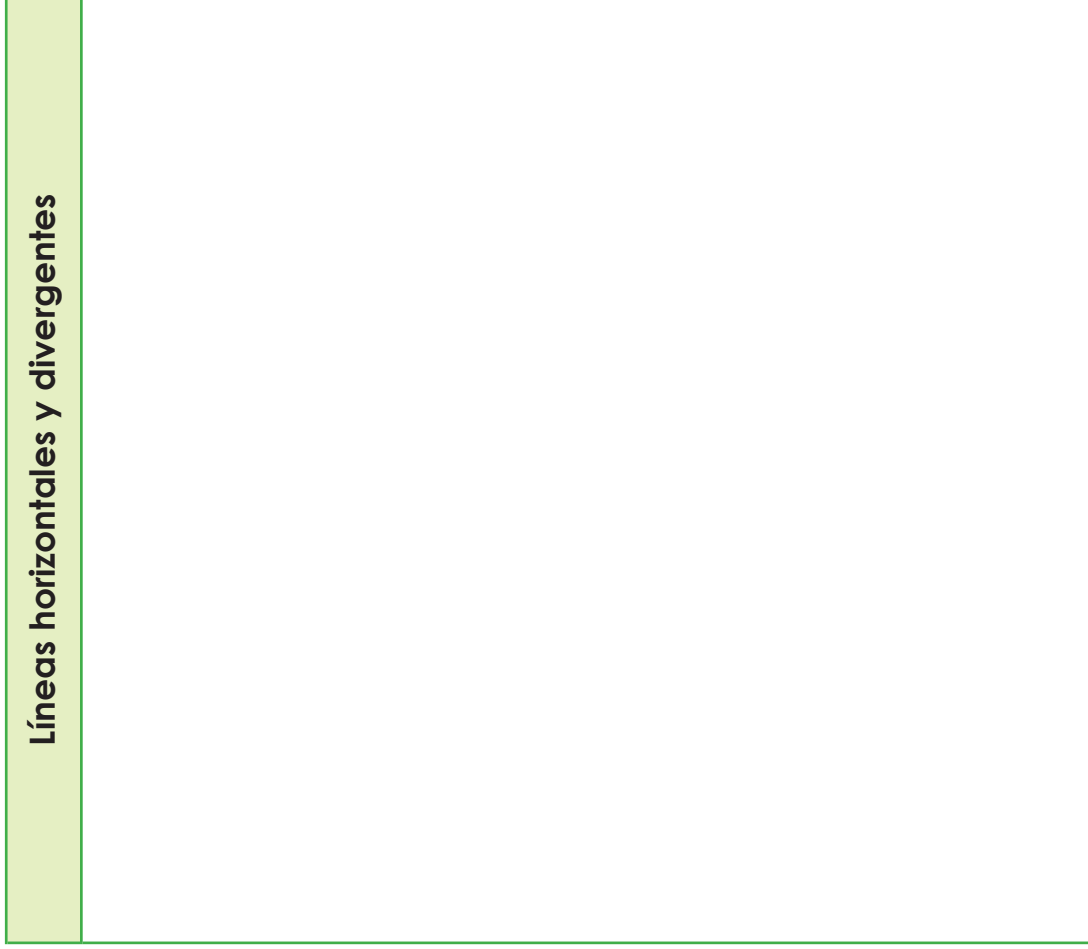

### Ejercicio #6

#### Instrucciones:

Copio el siguiente dibujo, tomando en cuenta que en él existe movimiento lineal con líneas rectas y con líneas curvas.

